

La strategia di Caprari per il 2019

Innovazione, ricerca e tecnologia

L'uso efficiente dell'acqua è uno degli asset strategici di Caprari Spa, storica azienda modenese che opera a livello internazionale nel settore del ciclo idrico integrato, leader nel settore dell'acquedottistica e fornitore delle principali multi utility italiane ed europee. Da oltre 70 anni, Caprari Spa si è contraddistinta sul mercato per essere un partner affidabile e innovativo grazie alla propria gamma di prodotti e al vasto raggio di applicazioni unitamente ad una rete di filiali locali dislocate in 9 Paesi (Francia, Spagna, Cina, Grecia, UK, Australia, Germania, Portogallo e Tunisia) cui si aggiungono 20 distributori esclusivi e 40 partner commerciali.

Tra le principali attività aziendali rientrano la produzione di pompe ed elettropompe all'avanguardia cui si affiancano costanti e approfonditi studi di ricerca volti a identificare nuovi supporti che favoriscano una gestione dell'acqua sempre più completa e monitorata. Infatti la "ciclicità" della gestione non riguarda solo le risorse utilizzate da Caprari, ma anche la struttura aziendale, in quanto la pluriennale esperienza del team assicura ai Clienti un supporto che parte dalle fasi di pre-vendita fino all'assistenza

Figura 2 | Caprari K+ Energy pompa.



caprari
pumping power



Figura 1 | Caprari K+ Energy, sezione.

after-sales, senza trascurare la formazione tecnica. Di non secondaria importanza l'attenzione all'etica e alla sostenibilità basata su una condivisione di valori quali: trasparenza, rispetto, passione, coinvolgimento sociale, responsabilità e professionalità.

L'attenzione all'innovazione è un plus dell'azienda e – in tal senso – Caprari ha lanciato **la serie K+ Energy**, realizzata per garantire performance sempre più elevate, e permettere una gestione delle acque reflue anche in condizioni critiche grazie all'innovativo brevetto "DryWet". Il sistema di raffreddamento "DryWet" è semplice ed affidabile, è standard e consente al cliente di utilizzare un unico modello sia in applicazioni sommerse che in camera asciutta. In più il "DryWet" system presenta due importanti vantaggi: non richiede manutenzione addizionale e non assorbe energia a tutto vantaggio delle performance della pompa. Caprari con le nuove K+ Energy si presenta come l'azienda leader con soluzioni avanzate per la gestione dell'acqua e sempre più vicina alle esigenze dei propri clienti. ●

Caprari Spa

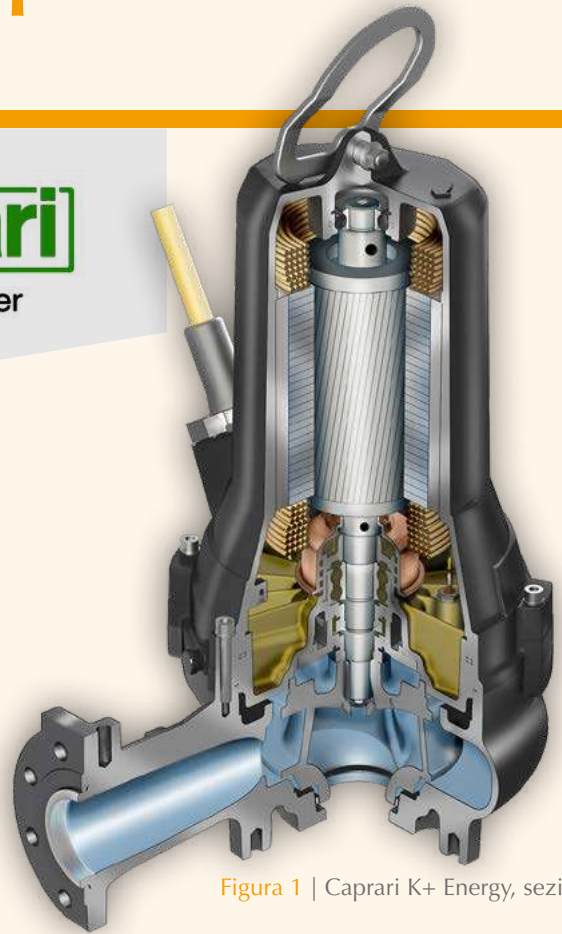
Via Emilia Ovest, 900 – 41123 Modena
Tel. 059.897611 – Fax 059.897897
info@caprari.it
www.caprari.com